



RSP Rotationsmodul

Komfort beim Saugen.



Zubehör

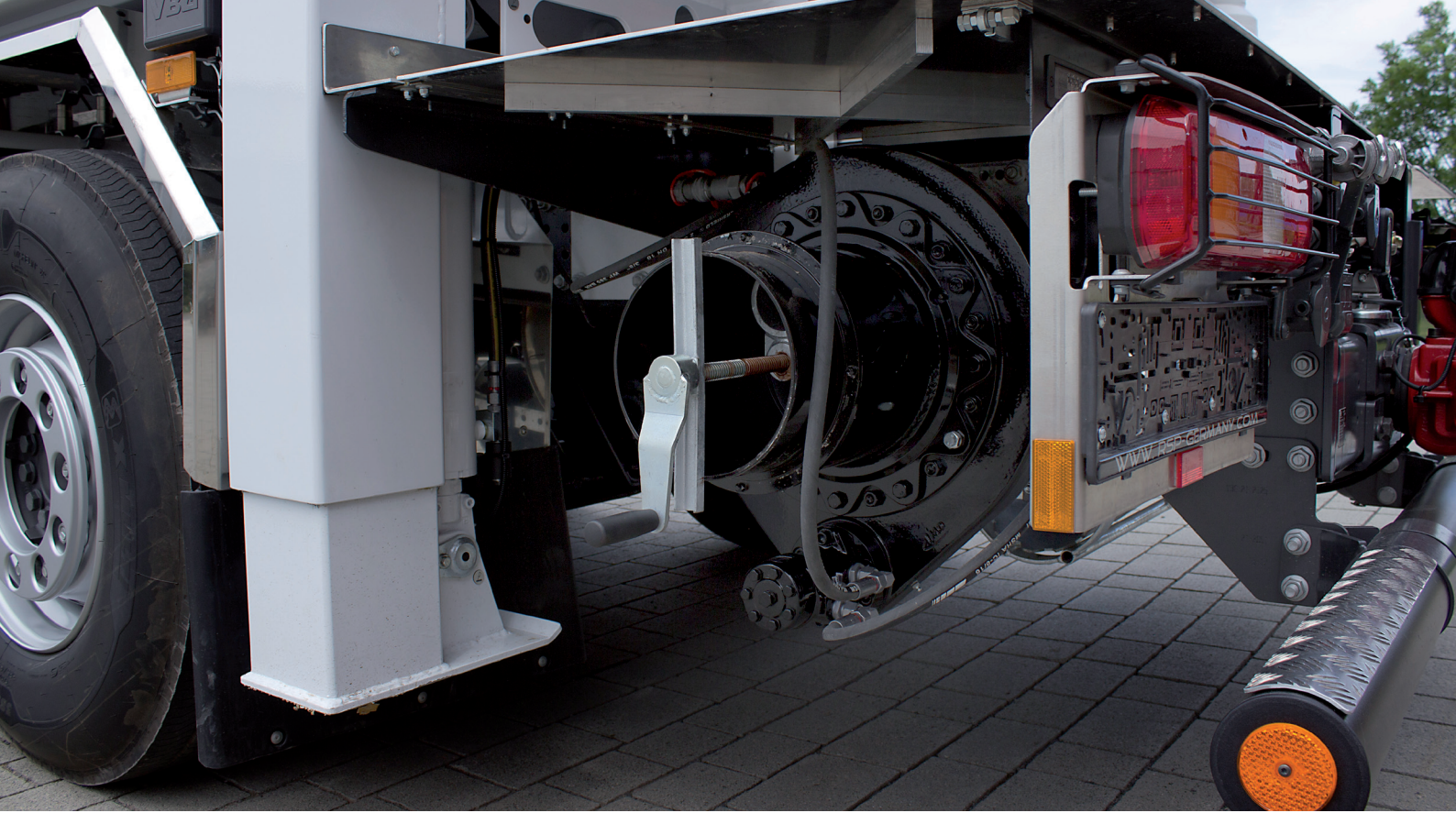

Für jede Anforderung.

Die breite Auswahl an RSP Saugbaggern bietet Ihnen für jeden Einsatz die passende Maschine. Das richtige Zubehör erlaubt es Ihnen in Bereichen ohne Beschädigungsrisiko noch effektiver zu arbeiten.

RSP sorgt für den perfekten Saugeinsatz von Anfang an und bietet Ihnen für jeden Einsatzzweck das passende Zubehör und somit ein Höchstmaß an Flexibilität.

Ganz gleich ob sandige, lockere, feste, schlammige Böden, Wasser oder andere Materialien gesaugt werden müssen – mit dem RSP Zubehör schöpfen Sie das Leistungspotenzial Ihres Saugbaggers voll aus.

Darüber hinaus bietet unser Zubehör eine ganze Reihe von Vorteilen, mit denen Sie selbst individuellen Anforderungen gerecht werden. Damit Sie immer flexibel bleiben. Profitieren Sie von der einzigartigen Kombination hochwertiger Leistungs- und Ausstattungsmerkmale.

Die breite Auswahl an RSP Zubehör bietet Ihnen dabei immer genau das Richtige – für jede Maschine, jeden Einsatz, jedes Material und jede Anforderung.

Optimale Funktionalität.

Das neue RSP Rotationsmodul ist wesentlich kleiner und leichter als die Vorgängerversion. Es kann dank einer einheitlichen Schnittstelle von allen Saugbaggern mit hydraulischem Gelenkschlauchträger und Schellensystem aufgenommen werden und steht somit für alle Leistungsklassen zur Verfügung.

Die Ausführung RM FIX ist am hydraulischen Gelenkschlauchträger fest verbaut und verbleibt auch in der Transportstellung direkt am Gelenkschlauchträger.

Mit dem RM VARIO bleiben Sie flexibel wie immer. Sie können das Rotationsmodul bei Bedarf schnell abnehmen und in der Halterung verstauen, so werden Sie jeder Anforderung im täglichen Einsatz gerecht.



Rotationsmodul RM FIX & VARIO Antrieb und Steuerung.

Das RSP Rotationsmodul wurde speziell für Bereiche in denen **kein** Beschädigungsrisiko für erdverlegte Kabel und Leitungen besteht entwickelt. Sie ermöglichen eine effektive Herstellung von Punktfundamenten.

An die Dreheinrichtung können über das standardmäßige Schellensystem verschiedenste Saugstutzen angeschlossen werden. Das RSP Rotationsmodul ist in zwei verschiedenen Ausführungen erhältlich.

Zahlreiche Vorteile

- passend für alle RSP Saugbagger mit hydraulischem Gelenksaugschlauchträger und Schellensystem
- schnelle Umrüstung
- einfache und saubere Montage
- Zeit- und Kostenersparnis
- höchste Flexibilität
- gesteigerter Wiederverkaufswert Ihrer RSP Maschine

Der Antrieb des Rotationsmodules erfolgt hydraulisch und garantiert so einen geringen Wartungsaufwand und hohe Zuverlässigkeit. Das Rotationsmodul arbeitet mit einer konstanten Drehzahl.

Eine spezielle Überlastungssicherung schützt den Antrieb vor Beschädigungen. Das Rotationsmodul kann im Links- oder Rechtslauf arbeiten. Die komplette Steuerung der Funktionen erfolgt über die Funkfernsteuerung der Maschine.

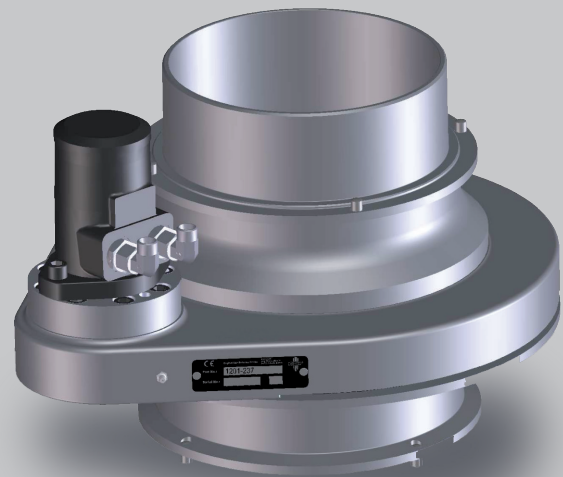
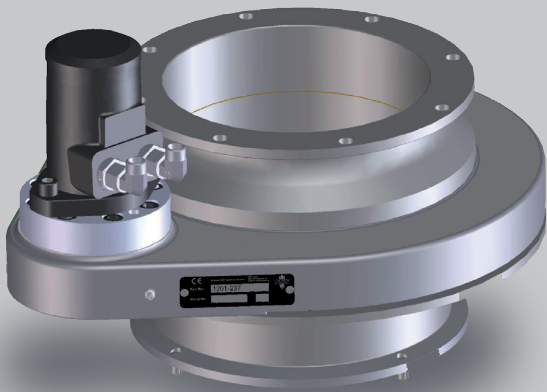

RM FIX fest verbaut.

Das Rotationsmodul RM FIX wird am Gelenkschlauchträger fest verschraubt. Das macht das An- und Abbauen überflüssig. Sie können so die Drehfunktion sofort aktivieren, um das Leistungspotenzial Ihrer Maschine voll auszuschöpfen.

Bei dem Rotationsmodul RM FIX entfällt eine gesonderte Halterung und die Verbindungsschelle. Weiterhin überzeugt diese Ausführung mit einem geringeren Gewicht.

Breite	434 x 525 mm
Schlauchdurchmesser	250 mm
Gewicht	72 kg
Drehmoment	ca. 3750 Nm
Kupplungssystem	RSP Schellensystem

RM VARIO flexibel kuppelbar.

Das Rotationsmodul RM VARIO wird per Schelle am Gelenkschlauchträger befestigt. Es ist jederzeit problemlos abnehmbar. Der Transport kann am hydraulischen Gelenkschlauchträger oder in einer gesonderten Halterung am Heck erfolgen. Das ermöglicht Ihnen jederzeit eine schnelle Anpassung an wechselnde Einsatzbedingungen.

Je nach Einsatzzweck Ihrer Maschine, können Sie das RM VARIO in Kombination mit weiterem RSP Zubehör für spezielle Saugaufgaben nutzen.

Breite	434 x 525 mm
Schlauchdurchmesser	250 mm
Gewicht	76 kg
Drehmoment	ca. 3750 Nm
Kupplungssystem	RSP Schellensystem